

Infovergadering afkoppeling riolering

Project: Boortmeerbeek

Audenhovenlaan, Pontstraat, Kallebeekstraat & Sas



Inhoud

1. Project & context
2. Afkoppeling op je privédomein
3. Premies
4. Belangrijk om te weten



De taken van Fluvius-riolering

- Investeringsen
- Onderhoud en exploitatie
- Ontwerp en uitvoering project
- Plaatsing en beheer individuele behandeling afvalwater
- Waterbeleid: premie Rationeel Watergebruik (RWG)



1. Project & Context



Het projectteam: wie is wie?

- Studiebureau Infrabo: Nick Kenis
- Gemeente: Dirk Van den Bosch
- Fluvius: Steven Ferson, Jos Alen
- Werftoezichters: Willy Van Laere
- Aannemer Van Hoeyveld: Maxim Corten
- Afkoppelingsdeskundige: afkoppelingen.centrum@fluvius.be



Waarom naar een **gescheiden** stelsel?

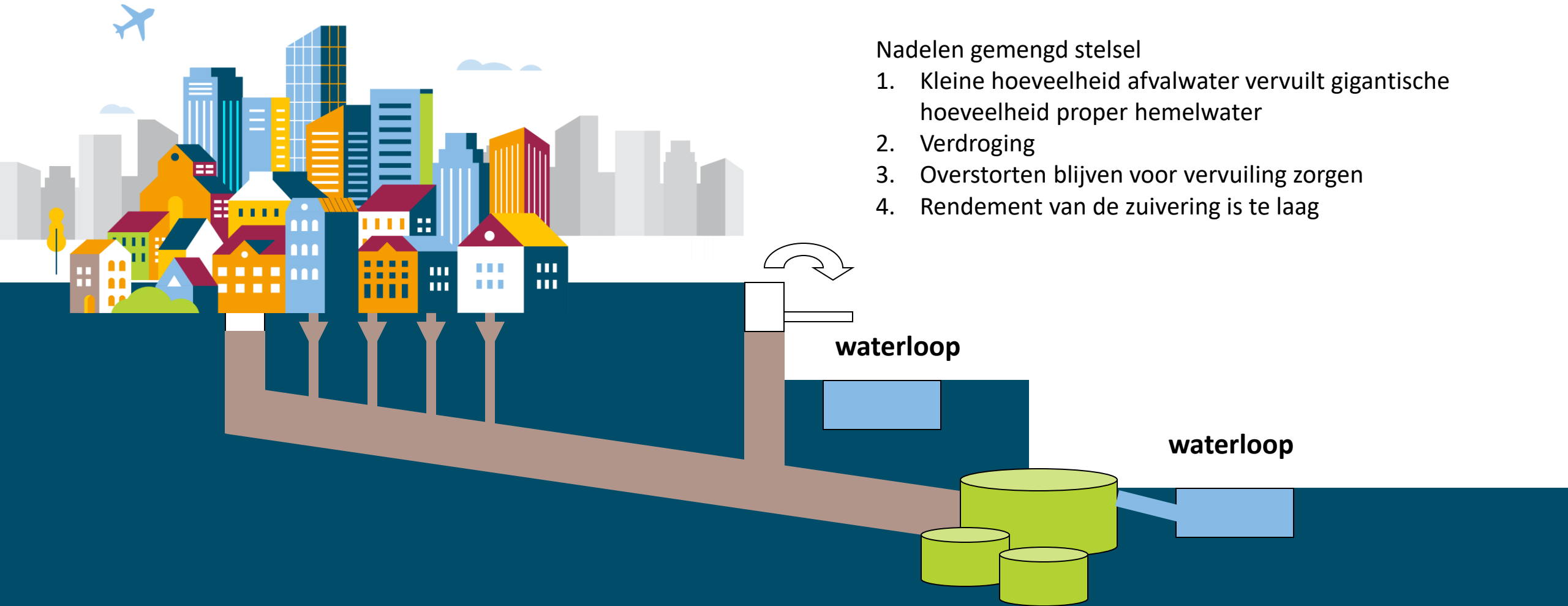

Nadelen gemengd stelsel

1. Kleine hoeveelheid afvalwater vervuilt gigantische hoeveelheid proper hemelwater
2. Verdroging
3. Overstorten blijven voor vervuiling zorgen
4. Rendement van de zuivering is te laag

Wetgeving



- Europese kaderrichtlijn water en stedelijk afvalwater – al het afvalwater moet gezuiverd worden
- Vlaanderen Wetgeving VLAREM II
 - Hemelwater gescheiden afvoeren: zowel op privé als openbaar domein
 - Aansluitingsplicht voor afvalwater

Wetgeving voor woningbouw

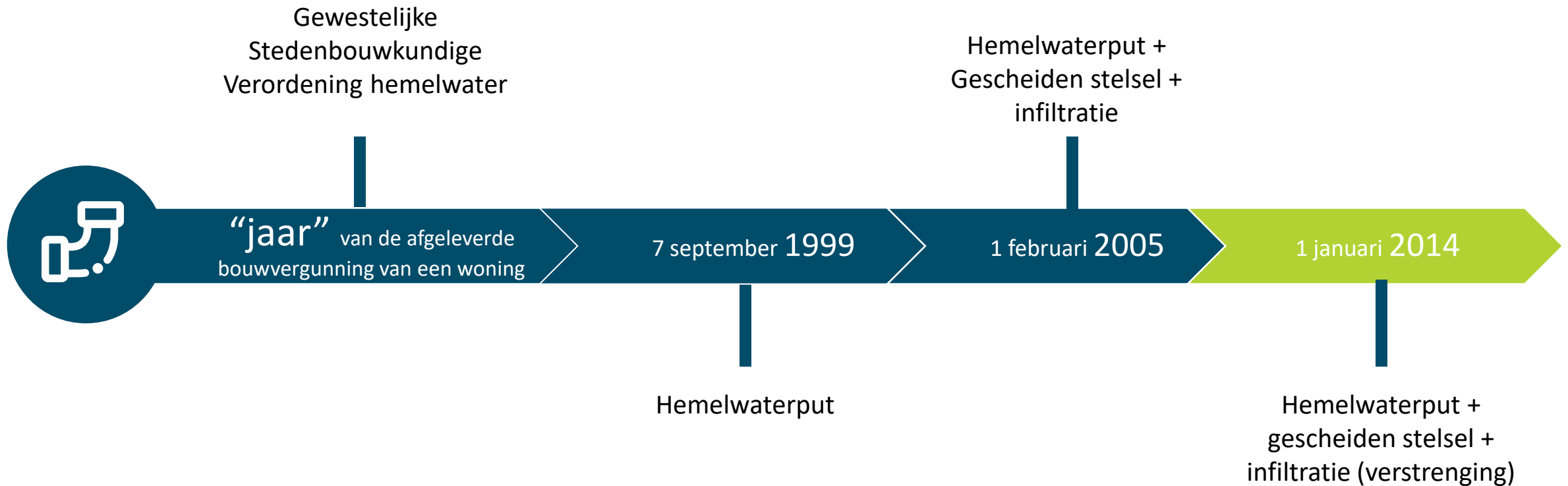

Voorwaarden rioleringsproject als gevolg van de wetgeving

Gescheiden riolering =

aparte afvoer van vuilwater en regenwater

- vuilwater naar zuiveringsstation
- regenwater naar waterloop

Afkoppeling regenwater op openbaar

en privédomein

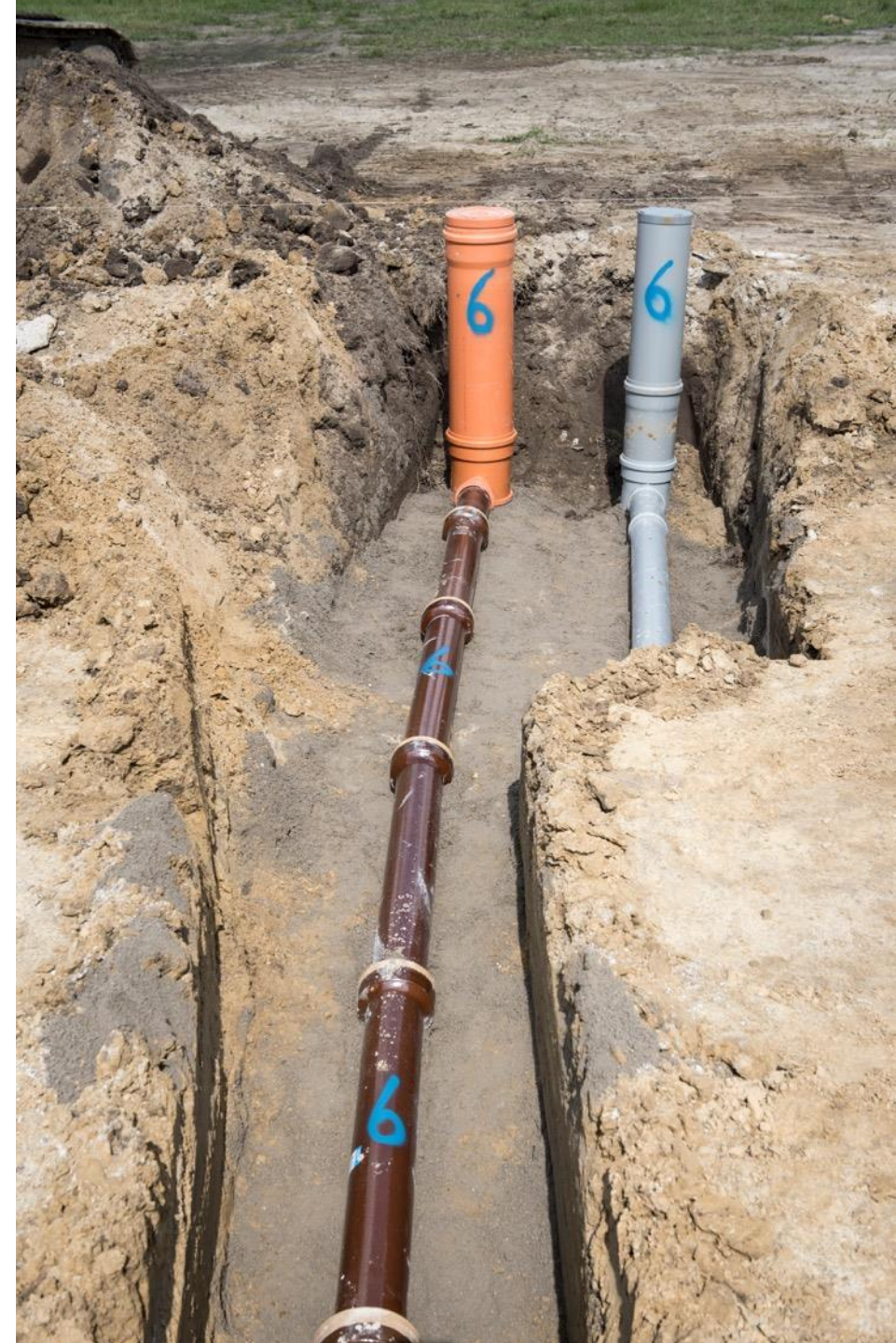

2. Toelichting ontwerp





Projectscope

Riolering – openbaar domein



Audenhovenlaan – Pontstraat – Kallebeekstraat:

- Afvalwater – riolering onder rijweg
 - Gravitair
 - Van Kallebeekstraat → Pontstraat via doorpersing onder N26 → Audenhovenlaan.
- Regenwater – riolering onder rijweg/gracht
 - Gravitair
 - Van Kallebeekstraat (gedeelte gracht) → Pontstraat via doorpersing onder N26 → Audenhovenlaan → Aansluiting op bekken thv Dijkstraat

Sas:

- Afvalwater – riolering onder rijweg/berm
 - Gravitair
 - Aansluiting op Pontstraat
- Regenwater – riolering onder rijweg/gracht
 - Gravitair
 - Van Kallebeekstraat (gedeelte gracht) → Sas → Weesbeek



WEGENIS: AUDENHOVENLAAN

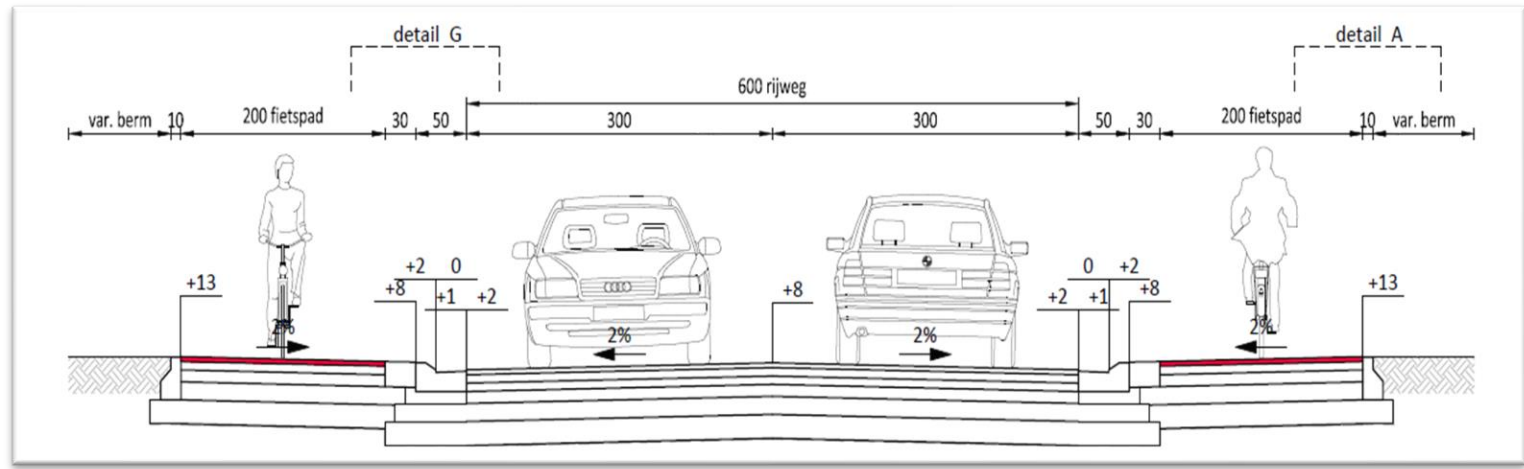



WEGENIS: PONTSTRAAT (FIETSSTRAAT)

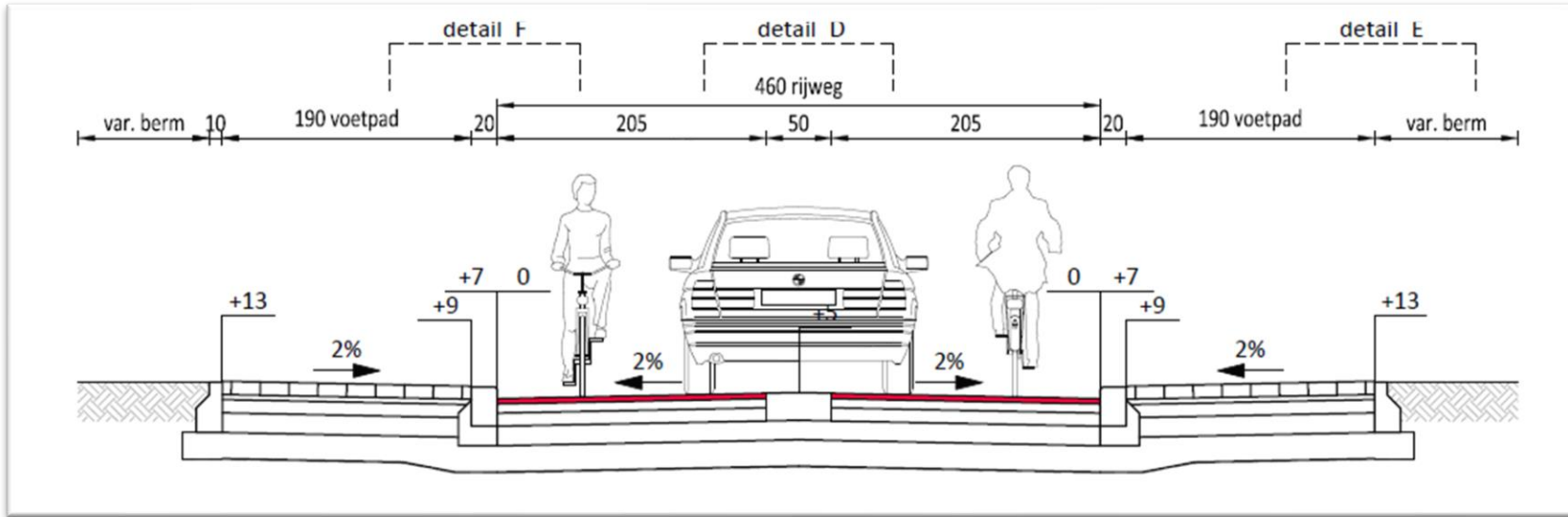



WEGENIS: KALLEBEEKSTRAAT

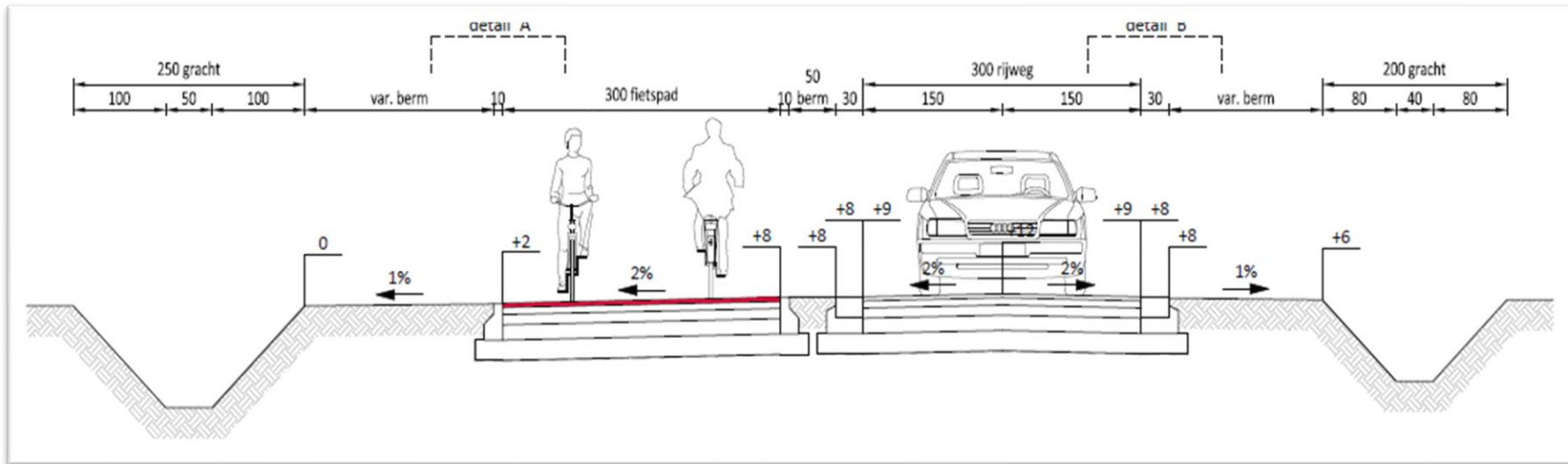



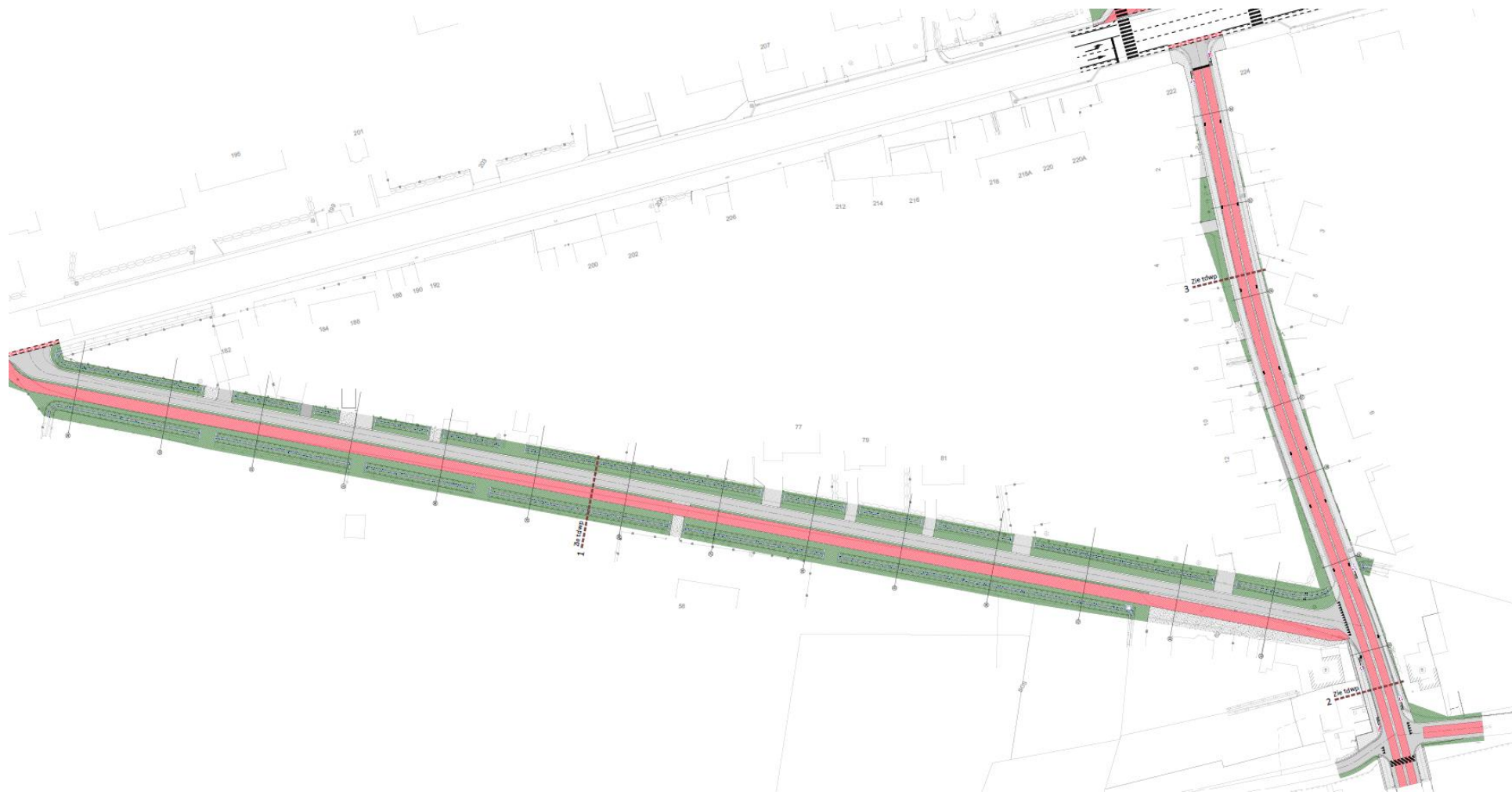



WEGENIS: SAS

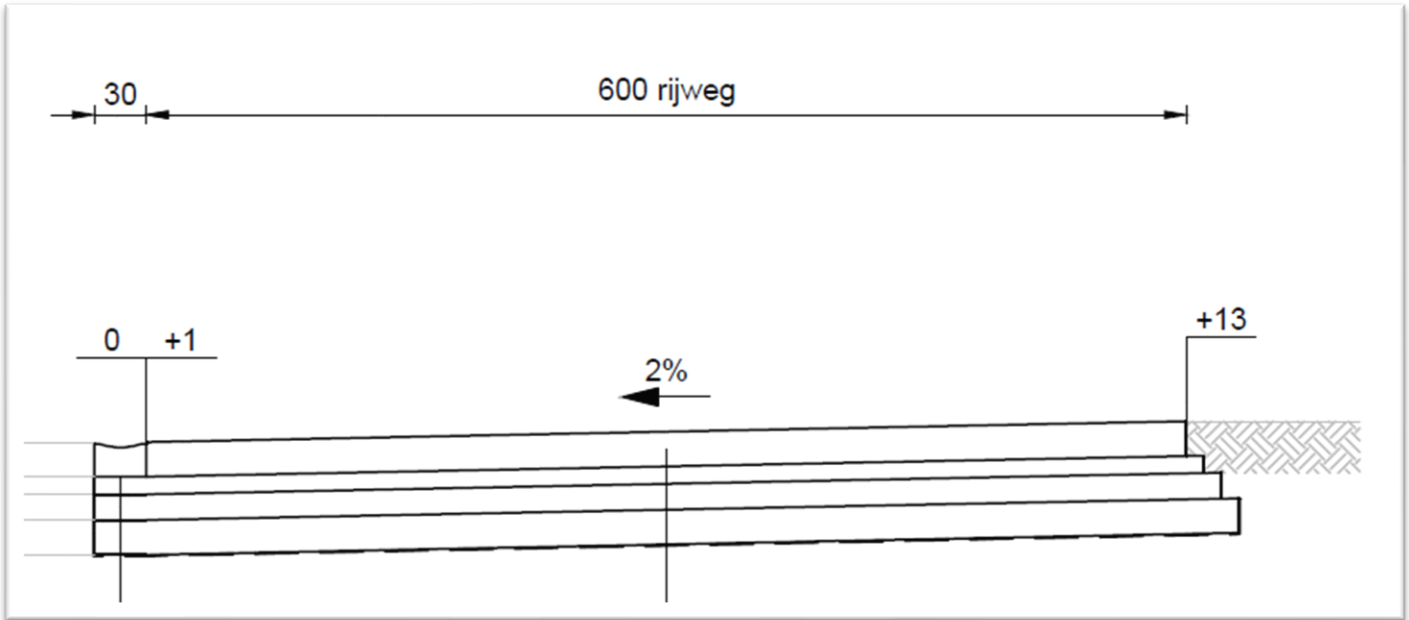

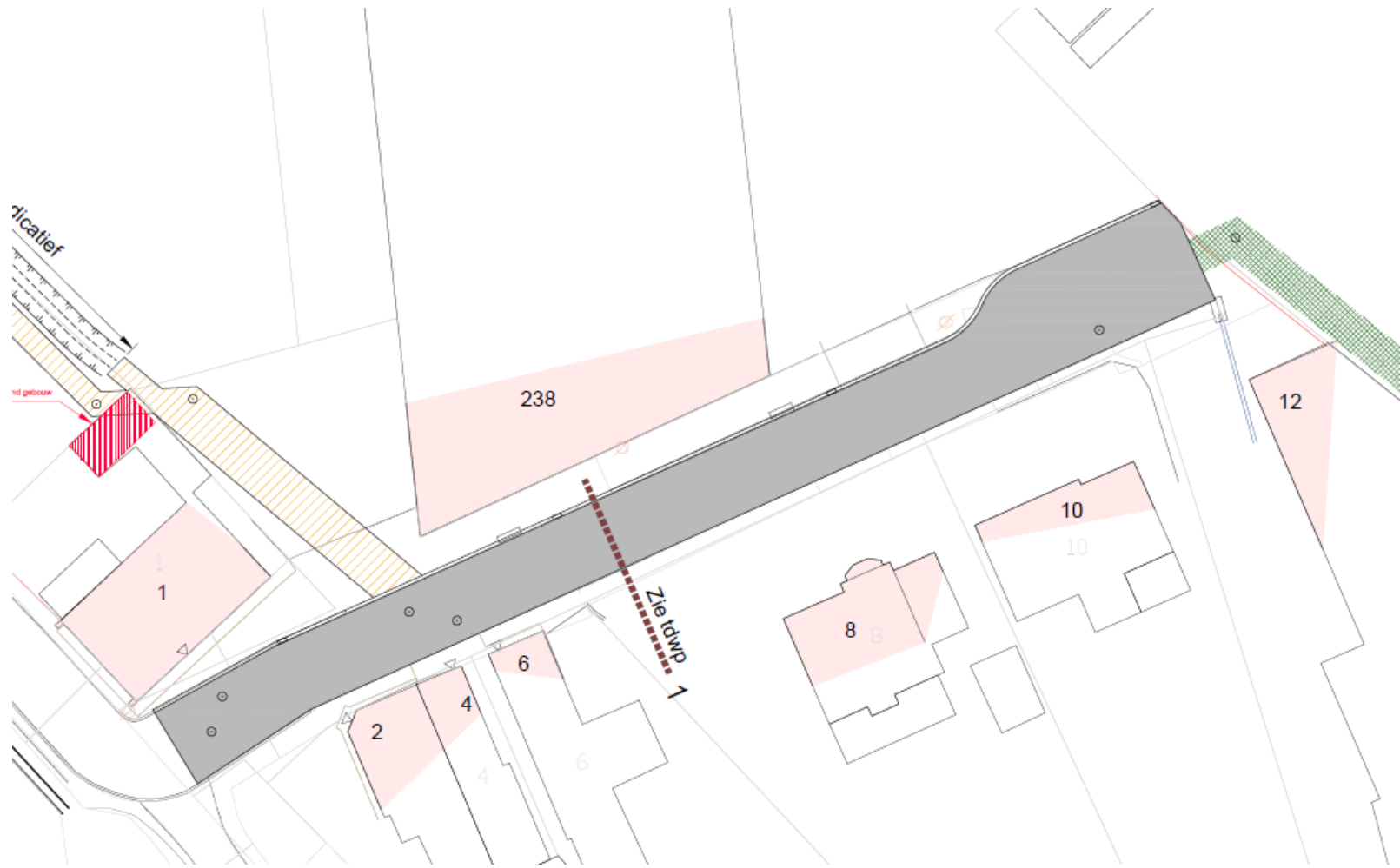

3. Fasering en planning

Fase 1 Audenhovenlaan
18/11/2024 – 19/06/2025

Fase 2 Pontststraat – Kallebeekstraat
28/02/2025 – 13/10/2025

Fase 3 Sas
4/8/2025 – 4/11/2025

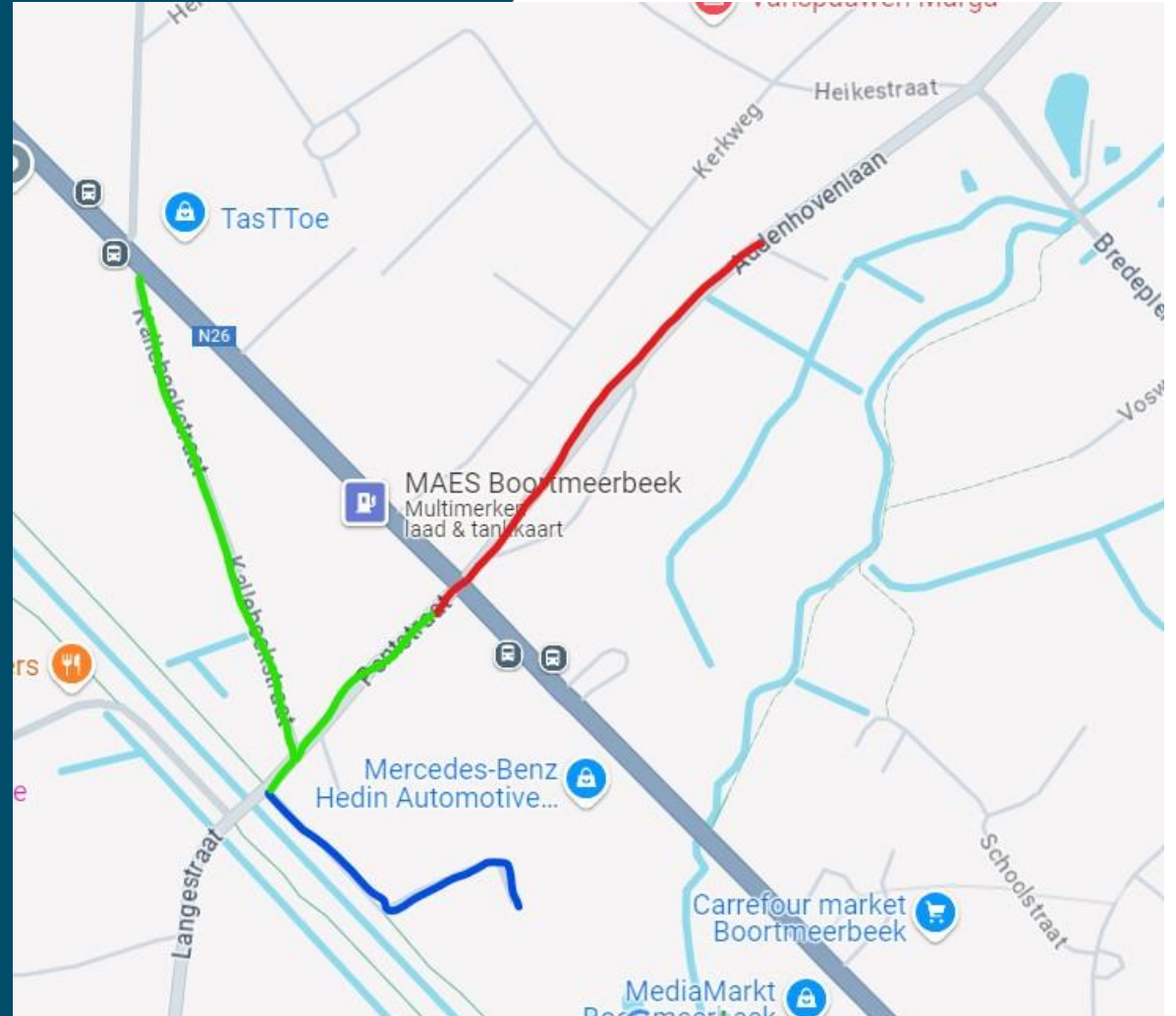

4. Verloop en impact van de werken





fluvius.



fluvius.



fluvius.

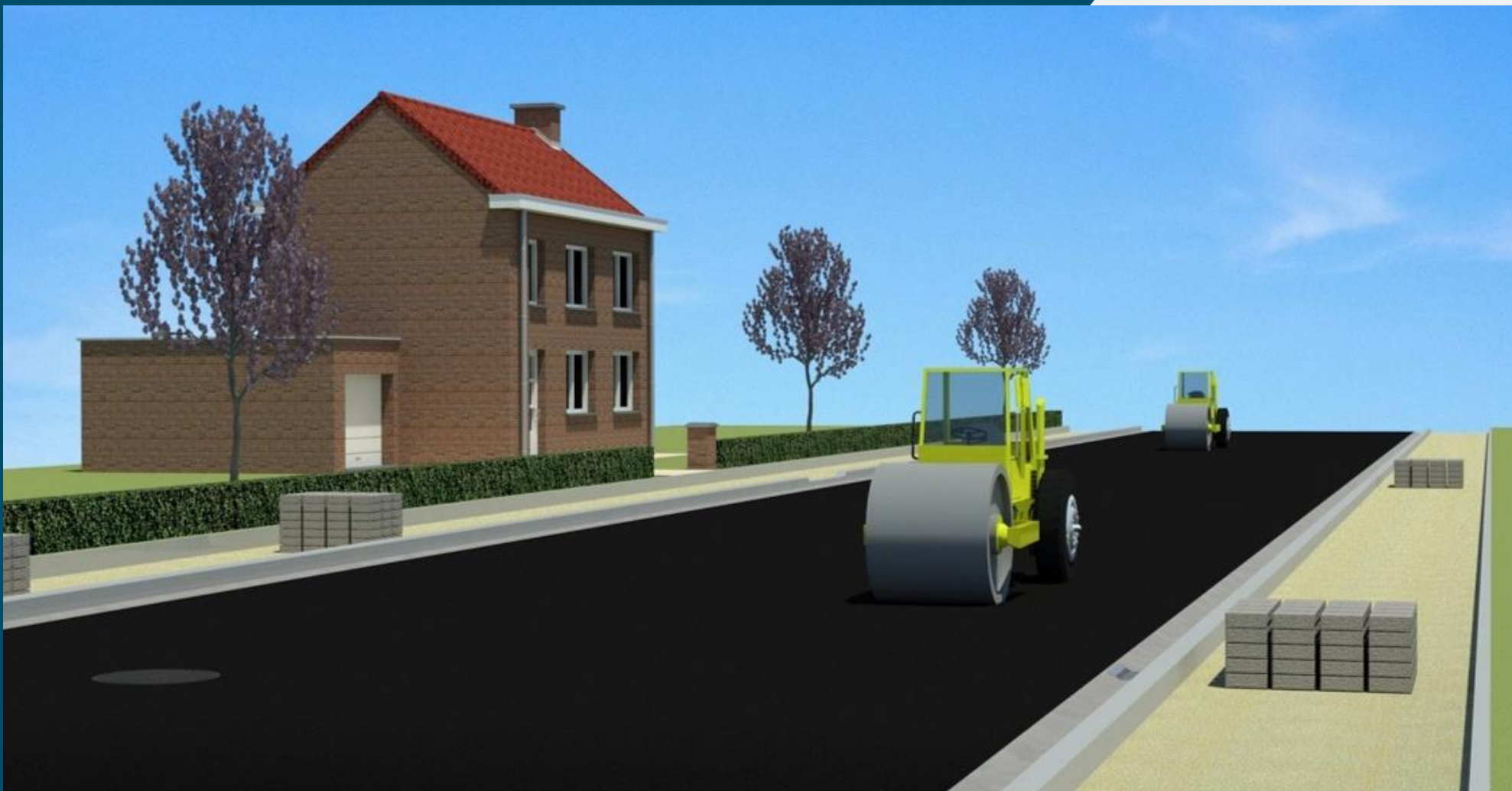

fluvius.

2. Afkoppeling op je privédoomein?



Gratis afkoppelingsadvies



Een afkoppelingsadviseur helpt je met:

- Opmaak plan bestaande toestand
 - Opmaak plan ontwerp*
 - Afkoppeling / aansluiting
 - Locatie van de aansluitingsputjes
 - Aanvraag van premies
- Meld iedere wijziging in het ontwerp en/of de locatie van de putjes altijd aan de afkoppelingsdeskundige van Fluvius en/of aan de aannemer!

* Enkel voor panden met een bouwvergunning vóór 1 februari 2005

Hoe wordt elk perceel aangesloten?

Bestaande lozingspunten

- Opvang van alle lozingspunten ter hoogte van de rooilijn, nadat ze op het terrein of rond de woning (open of halfopen bebouwing) zijn samengebracht tot één leiding

Nieuwe huisaansluitingsputjes

- één putje voor afvalwater en één putje voor regenwater
- **Plaatsing op privédomein tenzij bouwlijn = rooilijn**
- **Maximum aansluitingsdiepte: 1,30 m!**



Aansluiting voor regenwater en vuilwater

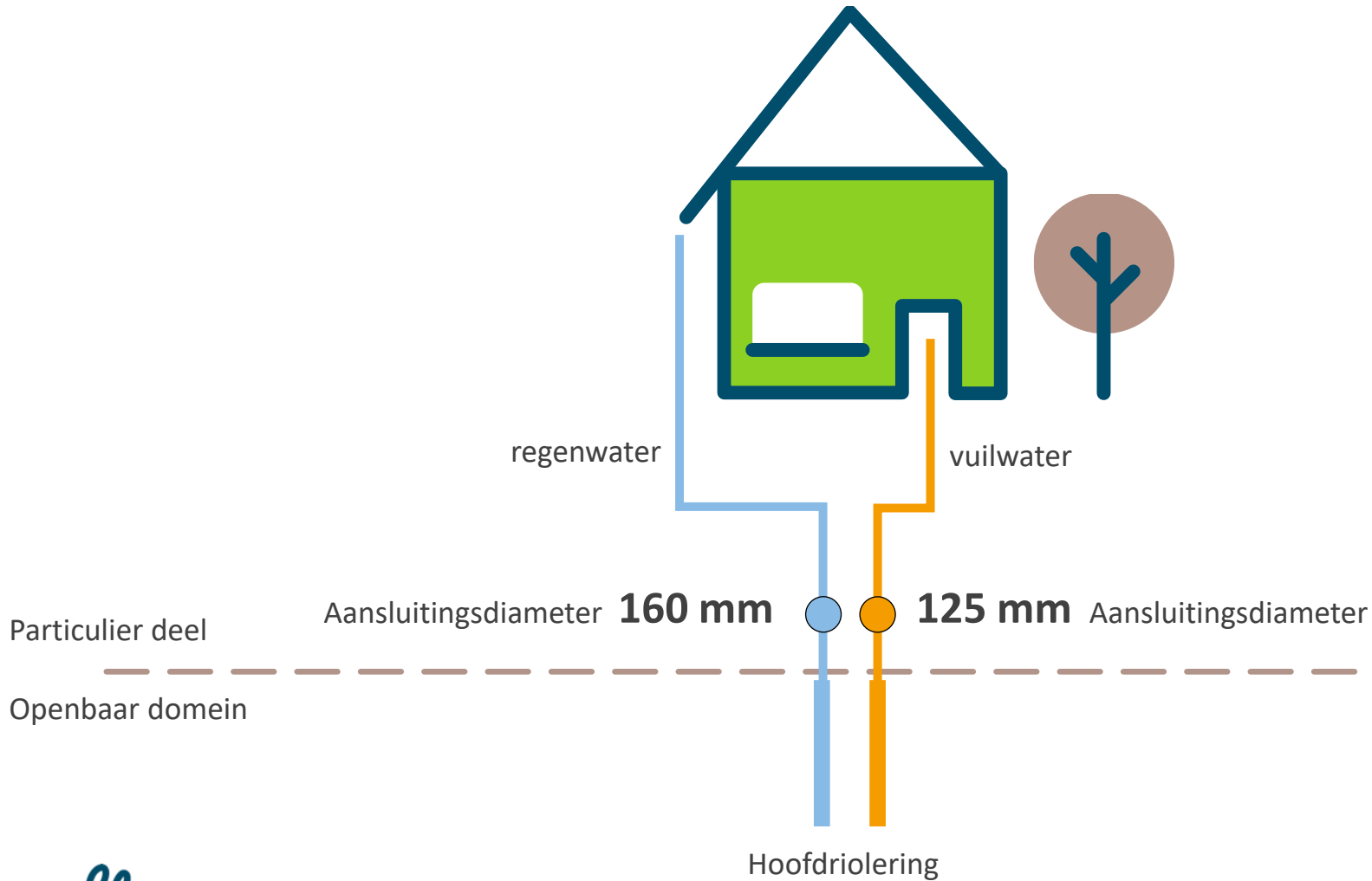

Huisaansluiting voor regenwater en vuilwater
Putje wordt op privédomein geplaatst tenzij bouwlijn = rooilijn

Wanneer afkoppelen?

Afstemming met uitvoering project:
zo snel mogelijk en ten laatste 6 maanden na plaatsing
van de huisaansluitingsputjes



Wat doen Fluvius en je gemeente voor jou?



1. Vrijstelling (her)aansluitingsvergoeding tijdens project voor 1 regenwater- en vuilwater aansluiting.
2. U krijgt begeleiding van een afkoppelingsdeskundige
3. U ontvangt een premie

Belangrijk om te weten



- Op eigen perceel: werken zelf (laten) uitvoeren
- Kosten afkoppeling: enkel op eigen privédomein
- Geldige keuring verplicht door iedereen aan te leveren

Aansluitingsplicht



- Alle afvalwater moet op de openbare riolering worden aangesloten, omdat je vuilwater moet zuiveren in een zuiveringsstation
- Ook bij gesloten bebouwing, als hiervoor vloeren binnen moeten worden uitgebroken (bv. bij lozingen naar achter op het grachtenstelsel)
- Sterfputten, beerputten,... moeten buiten gebruik worden gesteld voor afvalwater

3. Premies



Conform keuringsattest = PREMIE van 500€

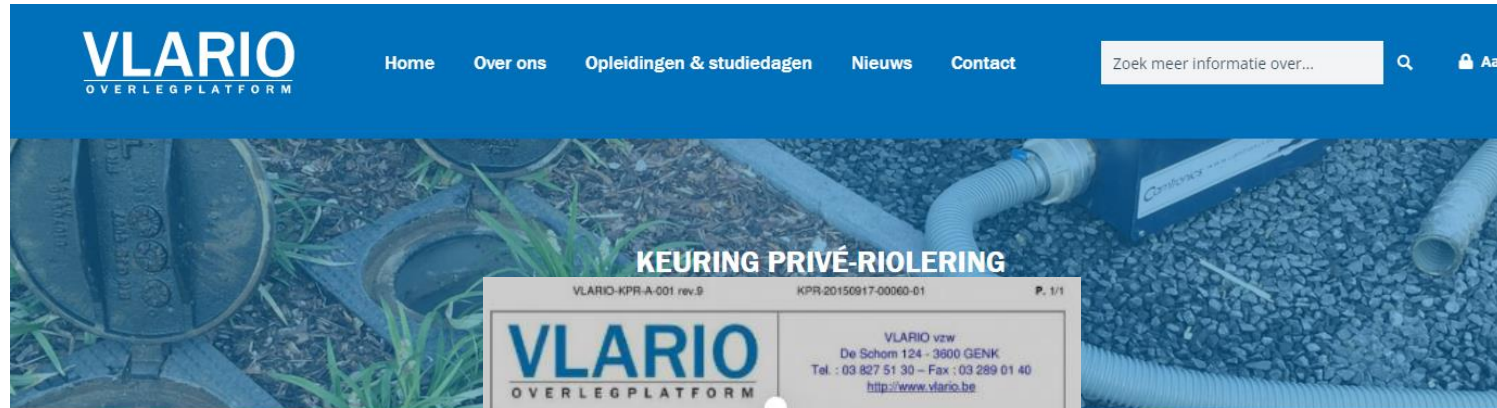

[Wat zegt de wetgeving?](#)

[Uitgevoerde keuringen op mijn grondgebied](#)

[Handhaving](#)

[VLARIO KPR-systeem](#)

[Gepersonaliseerde folder keuring](#)

[Keurders actief in uw regio](#)

VLARIO-KPR-A-001 rev.0 KPR-20150917-00060-01 P. 1/1

VLARIO
OVERLEGPLATFORM

VLARIO vzw
De Schom 124 - 3800 GENK
Tel. : 03 827 51 30 - Fax : 03 289 01 40
<http://www.vlario.be>

Conformiteitsattest
m.b.t. de aansluiting van de private waterafvoer op de openbare riolering of IBA

Conformiteitsattest Nr. **KPR-20150917-00060-01**

Type **Stedenbouwkundige keuring voor nieuwbouw**

Algeleverd op **6/10/2015**

Keuringdatum **23/9/2015**

Keurder-Naam **Feys Bart**

Keurder-Certificaatnummer **KPRV-20110912-00008**

Stad / Gemeente **BE 8647 Lo (Lo-Reninge)**

Straat Huis- busnummer **XXX**

Perceelnummer

Ref. Rioolbeheerder

Tabel met aandachtspunten

De in deze tabel opgesomde punten leiden niet tot afkeuring van het afwateringsnetwerk volgens het waterwetgevingssysteem van 28/04/2011, noch een aanraken van deze punten zijn gebaseerd op de code van goede praktijk die op andere eigendomsdelen van regelgevingen, waaraan het privaatwateringsnetwerk dient te voldoen om een goede werking van het systeem mogelijk te maken.

Er werden geen aandachtspunten gantoerd

Francken W., Directeur VLARIO

Keurder,

BELAC
certificaatnummer 443-923P
ISO 17020

Op welk premiebedrag heeft u recht voor uw gescheiden stelsel?



- De Fluvius premie voor gescheiden stelsel bedraagt vanaf 1/1/2023 €500
- Bij ontvangst van het keuringsverslag → uitnodiging om je premie te bekomen via het Fluvius portaal

Wie komt in aanmerking voor een premie gescheiden stelsel?

- Voor woningen die een groen keuringsattest kunnen voorleggen met een
- bouwvergunning vóór 1 februari 2005

Premie hemelwaterput met pompinstallatie

- Hemelwaterput plaatsen met pompinstallatie
- Minstens één toilet of één wasmachine aangesloten
- Premie volgens het reglement dat op dat moment van toepassing is
(momenteel = 250 euro)



Premie infiltratie van hemelwater ter plaatse

Infiltratiesysteem plaatsen

- Premie volgens het reglement dat op dat moment van toepassing is (momenteel = 250 euro)
- Niet voor woningen met een bouwvergunning na 1 februari 2005



Contact

Infolijn: 078 35 35 34

www.fluvius.be



Infovergadering afkoppeling riolering



**Gemeentelijke aanvullende
premie
bij gescheiden afvoer
(RWG-premie)**





1. Basis:

Het subsidiebedrag is afhankelijk van de hoogte van de bewezen kosten in de desbetreffende schijf. Enkel bewezen kosten vanaf een bedrag van 250,00 EUR komen in aanmerking voor subsidies.

Schijven totaal aangetoonde kosten	bijkomende gemeentelijke subsidie	
	Percentage	Subsidiebedrag (bij maximum)
1,00 EUR – 909,00 EUR	55%	0,00 EUR
909,00 EUR – 1.000,00 EUR	55%	50,00 EUR
1.001,00 EUR – 1.500,00 EUR	45%	225,00 EUR
1.501,00 EUR – 2.000,00 EUR	35%	175,00 EUR
Maximum 2.000,00 EUR		Maximum 950,00 EUR



2. Aangepast tarief:

Voor personen die aan de voorwaarden voldoen, werd een aangepaste premie uitgewerkt door de gemeente. Het betreft een verhoogde premie voor personen die zich in een omschreven sociale situatie bevinden.

De premies van VLAIO





1. De Hinderpremie

De hinderpremie van het Vlaams Agentschap voor Innoveren en Ondernemen biedt wat financiële ademruimte aan kleine ondernemingen om vindingrijk te werk te gaan bij werken voor hun deur.

Het bedrag van deze premie kan tot 2.000 EUR bedragen.

De gemeente meldt de werken bij het agentschap. Vervolgens neemt het agentschap zelf contact op met de betrokken ondernemingen.



1. De Hinderpremie

Nog geen brief van Vlaio ontvangen?

Contact

Stuur bij voorkeur een e-mail naar VLAIO naar info@vlaio.be.
(Telefoon: 0800 20 555)

Meer info op

<https://www.vlaio.be/nl/subsidies-financiering/hinderpremie>



2. De Sluitingspremie

Voor deze premie moet je je zaak minstens 21 opeenvolgende kalenderdagen sluiten. De premie, die kan volgen op een hinderpremie, loopt vanaf de 22ste kalenderdag van de sluiting en vraag je aan in blokken van maximaal 30 kalenderdagen.

De sluitingspremie die kan volgen op een hinderpremie bedraagt 80 euro per sluitingsdag en krijg je vanaf de 22ste kalenderdag van de sluiting.

Je werd geselecteerd voor een hinderpremie en hebt 2000 euro ontvangen? Dan kan je ook online een sluitingspremie aanvragen via de webapplicatie van de hinderpremie [door te klikken op https://www.vlaio.be/nl/subsidies-financiering/hinderpremie](https://www.vlaio.be/nl/subsidies-financiering/hinderpremie)



2. De Sluitingspremie

In tegenstelling tot de hinderpremie, wordt de sluitingspremie steeds na de start van de ernstige hinder door werken toegekend.



Vragen?